

— edition 2023

ILPRA GROUP

# Thermofforming Machines

FormPack & VKF Lines

MORE THAN MACHINERY



SCAN ME

When you find this symbol, use your phone to watch the videos of our machines



 **ILPRA**<sup>®</sup>  
PACKAGING SOLUTIONS

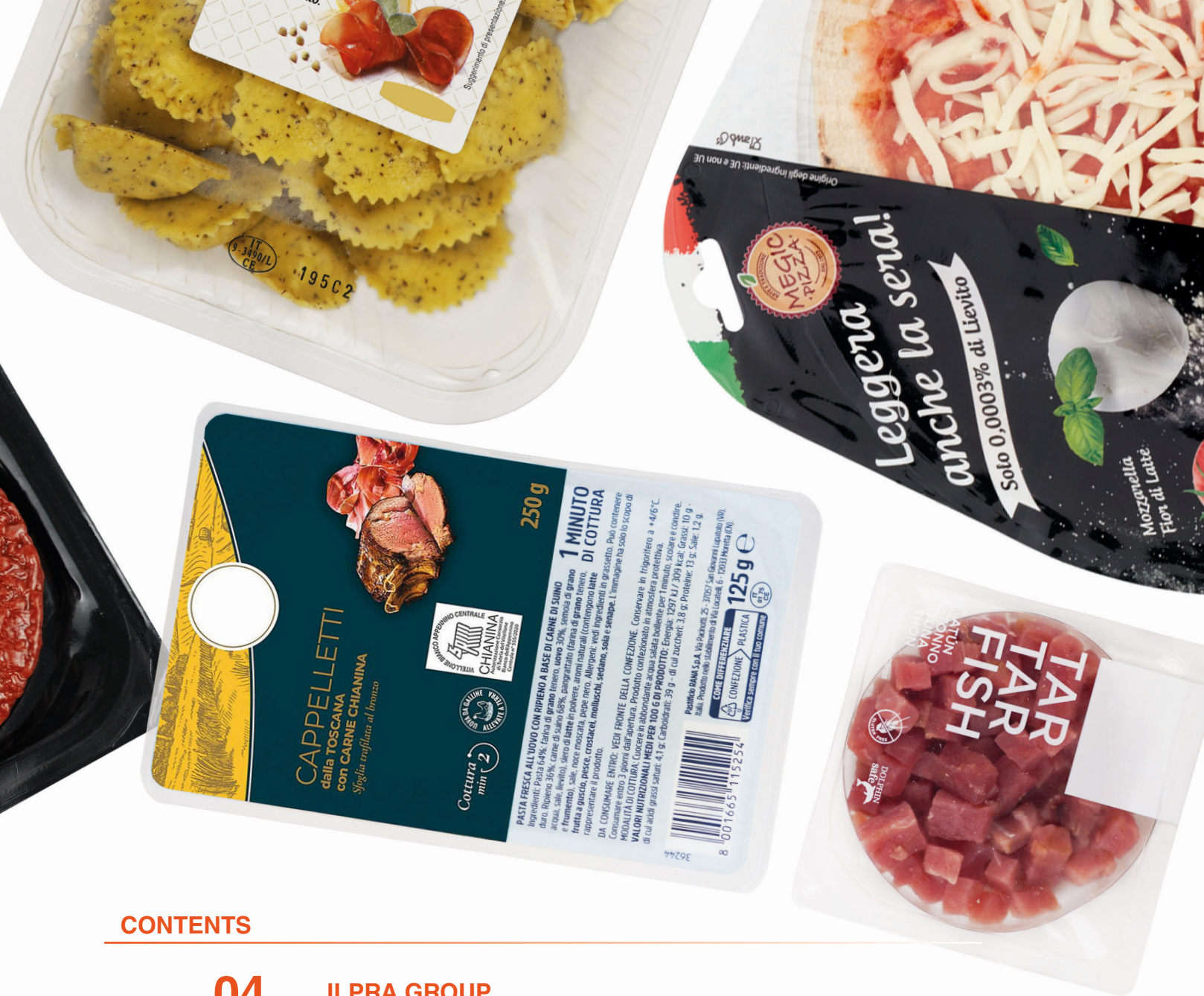

## CONTENTS

- 04** ILPRA GROUP
- 10** ILPRA & VERIPACK
- 12** THERMOFORMING MACHINES
- 14** TYPES OF PACKAGING
- 16** FOOD PACKAGING
- 18** MEDICAL PACKAGING
- 20** FORMPACK LINE
- 32** VKF LINE
- 46** ACCESSORIES



ILPRA GROUP is a family of companies, operating in the food, cosmetics and medical packaging sector. Currently composed of 6 companies (Strema, Veripack, IDM, Pentavac, MACS and ILPRA), the ILPRA GROUP is able to provide complete packaging solutions, with the support of a dedicated product management office and a totally made in Italy production, a fundamental value that characterises each company of the group.

*ILPRA GROUP è l'insieme di aziende, operante nel settore del confezionamento alimentare, cosmetico e medicale. Composto attualmente da 6 aziende (Strema, Veripack, IDM, Pentavac, MACS and ILPRA), ILPRA GROUP è in grado di fornire soluzioni di confezionamento complete, con il supporto di un ufficio di product management dedicato ed una produzione totalmente made in Italy, valore fondamentale che caratterizza ciascuna azienda del gruppo.*

ILPRA GROUP es una familia de empresas que opera en el sector del envasado alimentario, cosmético y médico. Actualmente formado por 6 empresas (Strema, Veripack, IDM, Pentavac, MACS and ILPRA), ILPRA GROUP es capaz de ofrecer soluciones completas de envasado, con el apoyo de un departamento de gestión de producto y una producción totalmente Made in Italy, valor fundamental que caracteriza a cada empresa del grupo.

*ILPRA GROUP est la famille d'entreprises qui opère dans le secteur de l'emballage alimentaire, cosmétique et médical. Actuellement composé de 6 sociétés (Strema, Veripack, IDM, Pentavac, MACS and ILPRA), le GROUPE ILPRA est en mesure de fournir des solutions d'emballage complètes, avec le soutien d'un bureau de gestion des produits dédié et une production totalement made in Italy, une valeur fondamentale qui caractérise chaque entité du groupe.*

# ILPRA GROUP

## *Complete Packaging Solutions*

🇬🇧 ILPRA GROUP provides complete packaging solutions worldwide. The group stands out for the variety of technologies and machinery it can provide for food, medical and cosmetic packaging. A range of possibilities that enables the group to stay up to date with industry trends and the latest technological innovations. The aim of the group is based on the philosophy of providing a comprehensive support to customers in all project phases: from the generation of the ideal solution to installation at the plant, from the achievement of the required performance to the always available technical assistance. A complete solution, synonymous with quality and technology.

🇮🇹 *ILPRA GROUP fornisce soluzioni di confezionamento complete in tutto il mondo. Il gruppo si distingue per la varietà di tecnologie e macchinari che può fornire per il confezionamento alimentare, medicale e cosmetico. Un ventaglio di possibilità che permette al gruppo di essere sempre aggiornato rispetto ai trend del settore e alle ultime innovazioni tecnologiche. L'obiettivo del gruppo deriva dalla filosofia di garantire un supporto completo ai clienti in tutte le fasi del progetto: dalla generazione del concept della soluzione ideale all'installazione presso lo stabilimento, dal raggiungimento delle performance richieste all'assistenza tecnica sempre disponibile. Un pacchetto completo sinonimo di qualità e tecnica.*

🇪🇸 ILPRA GROUP ofrece soluciones completas de envasado en todo el mundo. El grupo se distingue por la variedad de tecnologías y maquinaria que ofrece para el envasado de alimentos, productos médicos y cosméticos. Un abanico de posibilidades que permite al grupo mantenerse al día de las tendencias del sector y de las últimas innovaciones tecnológicas. El objetivo del grupo nace de la filosofía de ofrecer un apoyo completo a los clientes en todas las fases del proyecto: desde la generación de la solución ideal hasta la instalación en la planta, desde la consecución del rendimiento requerido hasta la asistencia técnica siempre disponible. Un paquete completo sinónimo de calidad y tecnología.

🇫🇷 *Le groupe ILPRA fournit des solutions d'emballage complètes dans le monde entier. Il se distingue par la variété des technologies et des machines qu'il propose pour l'emballage alimentaire, médical et cosmétique. Un éventail de possibilités qui lui permet au de suivre les tendances de l'industrie et les dernières innovations technologiques. Son objectif découle de la philosophie qui consiste à fournir une assistance complète aux clients à toutes les étapes du projet : de la création du concept de la solution idéale à l'installation dans l'usine, de l'obtention des performances requises à l'assistance technique toujours disponible. Un ensemble complet synonyme de qualité et de technologie.*





🇬🇧 ILPRA is a long-standing company that acts in the field of packaging since 1955. From the year of its birth to its listing on the Italian Stock Exchange in 2019, the company has achieved important results in terms of economic expansion and growth of its workforce. Today, with more than 19.000 installed machines and 9 subsidiaries, ILPRA has a worldwide presence. The company has maintained a steady growth and created its own identity, now synonymous with quality and reliability, thanks to a fundamental principle: customer satisfaction first.

🇮🇹 *ILPRA è un'azienda storica attiva nel campo del packaging dal 1955. Dall'anno della sua nascita fino all'ingresso in Borsa Italiana, avvenuto nel 2019, l'azienda ha raggiunto importanti traguardi in termini di espansione economica e di crescita del proprio organico. Ad oggi ILPRA è presente in tutto il mondo con più di 19.000 macchinari installati e 9 filiali in vari continenti. Il principio con cui l'azienda ha mantenuto costante la sua crescita è lo stesso con cui ha creato un'identità che ad oggi è sinonimo di qualità e prestigio: la soddisfazione del cliente al primo posto.*

🇪🇸 ILPRA es una compañía histórica en el sector del envasado desde el año 1955. Desde su creación hasta la entrada en la Bolsa Italiana en 2019, la empresa ha alcanzado altas cotas en términos de expansión económica y crecimiento de empleo. Hoy en día, ILPRA está presente en todo el mundo con más de 19.000 máquinas instaladas y 9 filiales en diferentes continentes. La compañía ha mantenido un crecimiento constante perfilando su propia identidad, que es hoy sinónimo de calidad y prestigio, sólo hemos respetado una premisa fundamental: la satisfacción del cliente.

🇫🇷 *ILPRA est une entreprise historique active dans le domaine de l'emballage depuis 1955. Depuis l'année de sa naissance jusqu'à son entrée à la Bourse italienne en 2019, l'entreprise a franchi des étapes importantes en termes d'expansion économique et de croissance de ses effectifs. Aujourd'hui, ILPRA est présente dans le monde entier avec plus de 19.000 machines installées et 9 filiales sur différents continents. Le principe avec lequel l'entreprise a maintenu sa croissance constante est le même que celui avec lequel elle a créé une identité qui est aujourd'hui synonyme de qualité et de prestige : faire de la satisfaction du client une priorité.*

## VERIPACK

 Veripack Ltd manufactures thermoforming machines for food and medical packaging. Technology is advancing and Veripack is keeping up with the present to offer its customers even better solutions. To date, Veripack is recognized as one of the most prestigious brands in the field of thermoformed packaging: integration with the already rich ILPRA FormPack catalogue guarantees one of the highest performing technological arsenals in the field of food and medical packaging.

 *Veripack srl produce termoformatrici per il confezionamento alimentare e medicale. La tecnologia avanza e Veripack è al passo con il presente per offrire ai suoi clienti soluzioni sempre migliori. Ad oggi il marchio Veripack è riconosciuto come uno dei più prestigiosi nell'ambito del packaging termoformato: l'integrazione con il già ricco catalogo ILPRA FormPack garantisce uno dei più performanti arsenali tecnologici nel campo del confezionamento alimentare e medicale.*

 Veripack srl produce máquinas termoformadoras para envases alimentarios y médicos. La tecnología avanza y Veripack se mantiene al día para ofrecer a sus clientes soluciones cada vez mejores. A día de hoy, la marca Veripack es reconocida como una de las más prestigiosas en el campo del envasado termoformado: la integración con el ya rico catálogo ILPRA FormPack garantiza uno de los arsenales tecnológicos de mayor rendimiento en el campo del envasado alimentario y médico.

 *Veripack srl fabrique des machines de thermoformage pour l'emballage alimentaire et médical. La technologie évolue et Veripack est en phase avec le présent pour offrir à ses clients des solutions toujours meilleures. A ce jour, la marque Veripack est reconnue comme l'une des plus prestigieuses dans le domaine de l'emballage thermoformé : l'intégration au catalogue déjà riche d'ILPRA FormPack garantit un arsenal technologique parmi les plus performants dans le domaine de l'emballage alimentaire et médical.*

# ILPRA & VERIPACK

*Always beside the productions*



## DESIGN

---

🇬🇧 We know our customers' needs and we help them to choose the best packaging solution from the earliest stages of the design process. Our technical staff understand your goals and works to make them possible.

🇮🇹 *Conosciamo le necessità dei nostri clienti e li aiutiamo nella scelta della loro soluzione di confezionamento sin dalla progettazione. Il nostro personale tecnico apprende il vostro obiettivo e lo elabora in modo da renderlo possibile.*

🇪🇸 Conocemos las necesidades de nuestros clientes y les ayudamos a elegir la mejor solución de envasado desde la fase de diseño. Nuestro personal técnico comprende sus objetivos y desarrolla soluciones para alcanzarlos.

🇫🇷 *Nous connaissons les besoins de nos clients et les aidons à choisir leur solution d'emballage dès la phase de conception. Notre personnel technique connaît votre objectif et l'élabore pour le rendre possible.*

## MADE IN ITALY

---

🇬🇧 We know that the quality of your product depends on the quality of its packaging process. This is the reason why we pay a lot of attention to the processing of our materials, keeping the entire production at the Italian headquarters.

🇮🇹 *Sappiamo bene che la qualità del vostro prodotto deriva dalla qualità del processo con cui verrà confezionato. Per questo diamo prioritaria importanza alla lavorazione dei nostri materiali, mantenendo tutta la parte di produzione monitorata presso la sede principale in Italia.*

🇪🇸 Sabemos que la calidad de un producto depende de la calidad de su proceso de envasado. Por eso damos prioridad a la elaboración de nuestros materiales, manteniendo toda la producción controlada en nuestra sede italiana.

🇫🇷 *Nous savons que la qualité de votre produit découle de la qualité du processus de fabrication. C'est pourquoi nous donnons la priorité à la transformation de nos matériaux, en contrôlant toute la production au sein de notre siège en Italie.*



## NETWORK

🇬🇧 You are never too far away from us. With 9 subsidiaries and numerous dealers all over the world, our staff and our sales network will always be at your side.

🇮🇹 *Non siete mai troppo lontani per noi. Con 9 filiali e numerosi rivenditori in tutto il mondo, il nostro personale e la nostra rete commerciale saranno sempre al vostro fianco.*

🇪🇸 Estamos cerca de ustedes. Con 9 filiales y distribuidores en todo el mundo, nuestro personal y nuestra red de ventas estarán siempre a su lado.

🇫🇷 *Vous n'êtes jamais trop loin pour nous. Avec 9 succursales et de nombreux distributeurs dans le monde entier, notre personnel et notre réseau de vente seront toujours à vos côtés.*



## AFTER-SALES SERVICE

🇬🇧 Installation, training and maintenance. Whatever your needs, our after-sales service always finds a way to support you, making the approach to your new machine as easy as possible.

🇮🇹 *Installazione, formazione, manutenzione. Qualsiasi sia la vostra necessità il nostro servizio post vendita trova il modo di affiancarvi e rendere il più semplice possibile l'approccio con la vostra nuova macchina.*

🇪🇸 El mantenimiento, la formación e instalación. Sea cual sea la necesidad, nuestro servicio posventa siempre encontrará la manera de ayudarle, facilitando el dominio de su nueva máquina.

🇫🇷 *Installation, formation, maintenance. Quels que soient vos besoins, notre service après-vente trouve le moyen de vous soutenir et vous faciliter la prise en main et l'utilisation de votre nouvelle machine.*

## THERMOFORMING MACHINES

🇬🇧 The synergy between ILPRA and Veripack has led to the creation of ILPRA GROUP's thermoforming packaging machine catalogue, with the aim of satisfying every demand from the food and medical markets. Our thermoforming machines represent packaging excellence, proudly Made in Italy, as proved by the hundreds of units sold every year. Models differ in film width, size, performance, and customisation flexibility, always respecting ILPRA GROUP's philosophy: optimal performance with minimal consumption, user-friendly operation, and reduction of material waste.

🇮🇹 *La sinergia tra ILPRA e VERIPACK ha portato alla creazione della gamma di termoformatrici di ILPRA GROUP, con l'obiettivo di poter acquisire ogni tipo di richiesta dal mercato alimentare e medicale. Dalla piccola alla grande produzione i nostri modelli termoformatrici rappresentano un'eccellenza del packaging Made in Italy, come testimoniano le migliaia di unità vendute nel mondo. I modelli si differenziano per formato, prestazioni e personalizzazioni mantenendo sempre fede alla filosofia di produzione di ILPRA GROUP: la miglior prestazione con il minor consumo, facilità di utilizzo e riduzione degli sprechi di materiale.*

🇪🇸 La sinergia entre ILPRA y Veripack ha llevado a la creación del catálogo de termoformado de ILPRA GROUP, con el objetivo de satisfacer todas las exigencias de los mercados alimentario y médico. Nuestras termoformadoras representan la excelencia del envasado Made in Italy, como demuestran los cientos de unidades vendidas cada año. Los modelos difieren en formato, tamaño, prestaciones y personalización, siempre fieles a la filosofía de ILPRA GROUP: las mejores prestaciones con el menor consumo, facilidad de uso y reducción de los residuos de material.

🇫🇷 *La synergie entre ILPRA et VERIPACK a conduit à la création du catalogue de machines d'emballage par thermoformage du ILPRA GROUP, dans le but de pouvoir répondre à tous les types de demandes du marché alimentaire et médical. De la petite à la grande production, nos thermoformeuses représentent l'excellence de l'emballage Made in Italy, comme en témoignent les centaines d'unités vendues chaque année. Les modèles se différencient par la gamme de films, les dimensions, les performances et la flexibilité en termes de personnalisation, tout en restant fidèles à la philosophie de production du groupe ILPRA : les meilleures performances avec les consommations les plus faibles, la facilité d'utilisation et la réduction des déchets matériels.*



## TYPES OF PACKAGING

 **Design - Safety - Sustainability:** to get the product as you have imagined it, you have to start with the material of its packaging. Our models place no limits to your ideas and packaging needs. They are the effective solution for any type of container material and shape. A first important distinction is that between flexible and rigid films for thermoforming, which determines the model and characteristics of the machine but also the style of packaging that can be achieved. The in-depth studies of our R&D department enable the customer to embrace the latest sustainability regulations, allowing the use of monomaterials or environmentally friendly materials such as new generation plastics and cellulose.

 **Design - Sicurezza - Sostenibilità:** per ottenere il prodotto così come lo avete immaginato bisogna partire dal materiale della sua confezione. I nostri modelli non pongono limiti alle vostre idee e alle vostre necessità di confezionamento, presentandosi come soluzioni efficaci per qualsiasi tipo di materiale e forma del contenitore. Una prima importante distinzione è quella tra film flessibili e rigidi per la termoformatura, che determina il modello e le caratteristiche della macchina ma anche lo stile di confezionamento che si può ottenere. Gli studi approfonditi del nostro reparto R&D permettono al cliente di abbracciare le più recenti normative legate alla sostenibilità, permettendo l'utilizzo di monomateriali o di materiali ecologici come plastiche di nuova generazione e cellulosa.

 **Diseño - Seguridad - Sostenibilidad:** para conseguir el producto tal y como lo ha imaginado, hay que empezar por el material de su envase. Nuestros modelos no ponen límites a sus ideas y necesidades de envasado, son soluciones eficaces para cualquier tipo de material y forma de envase. Una primera distinción importante es la que existe entre film para termoformado flexibles y rígidos, que determina el modelo y las características de la máquina, pero también el estilo de envase que se puede conseguir. Los profundos estudios de nuestro departamento de I+D permiten al cliente acogerse a las últimas normativas de sostenibilidad, permitiendo el uso de monomateriales o materiales que respetan el medio ambiente, como los plásticos de nueva generación y la celulosa.

 **Design - Sécurité - Durabilité :** pour obtenir le produit tel que vous l'avez imaginé, il faut commencer par définir le matériau de son emballage. Nos modèles ne posent aucune limite à vos idées et à vos besoins d'emballage, se présentant comme des solutions efficaces pour tout type de matériau et de forme de récipient thermoformé. Une première distinction importante est celle entre les films flexibles et rigides pour le thermoformage, qui détermine le modèle et les caractéristiques de la machine, mais aussi le style d'emballage qui peut être réalisé. Cette distinction repose sur les caractéristiques physico-chimiques du matériau et non exclusivement sur son épaisseur. Les études approfondies de notre département R&D permettent au client d'adhérer aux dernières réglementations en matière de durabilité, en autorisant l'utilisation de monomatériaux ou de matériaux respectueux de l'environnement tels que les plastiques de nouvelle génération et la cellulose.

# FLEXIBLE PLASTIC FILM



# RIGID PLASTIC FILM

# PAPER BASED FILM



## FOOD PACKAGING

🇬🇧 Food is our speciality. We can package any food product regardless of type, consistency, shape or size. Our know-how allows us to provide complete and automatic packaging lines that use increasingly eco-friendly materials, embracing the latest dictates of the circular economy. What arrives on tables all over the world is fundamental to the well-being of every person, and in the special demands we acquire every day, we never forget this. Each product is unique, just like the ILPRA GROUP machine that protects it.

🇮🇹 *Il food è la nostra specialità. Siamo in grado di confezionare qualsiasi prodotto alimentare indipendentemente da tipologia, consistenza, forma o dimensione. Il nostro know how ci permette di fornire linee di confezionamento complete ed automatiche in grado di utilizzare materiali sempre più ecosostenibili, abbracciando i più recenti dettami dell'economia circolare. Quello che arriva sulle tavole di tutto il mondo è fondamentale per il benessere di ogni persona, e nelle particolari richieste che tutti i giorni acquisiamo non lo dimentichiamo mai. Ogni prodotto è unico, proprio come la macchina ILPRA GROUP che lo protegge.*

🇪🇸 La alimentación es nuestra especialidad. Podemos envasar cualquier producto alimentario independientemente de su tipo, consistencia, forma o tamaño. Nuestro know-how nos permite ofrecer líneas de envasado completas y automáticas, que utilizan materiales cada vez más ecológicos, adoptando los últimos dictados de la economía circular. Lo que llega a las mesas de todo el mundo es fundamental para el bienestar de cada persona, y en las exigencias especiales que adquirimos cada día nunca olvidamos que cada producto es único, al igual que la máquina de ILPRA GROUP que lo protege.

🇫🇷 *L'alimentaire est notre spécialité. Nous pouvons emballer n'importe quel produit alimentaire, quel que soit son type, sa consistance, sa forme ou sa taille. Notre savoir-faire et notre réseau dense de collaborateurs nous permettent de fournir des lignes d'emballage complètes et automatiques, sans négliger l'emballage et le matériel les plus appropriés pour atteindre votre objectif, en se conformant aux normes de l'économie circulaire. Dans les demandes spéciales que nous recevons chaque jour, nous n'oublions jamais le fait que chaque produit est unique, tout comme la machine ILPRA qui le conditionne.*





## MEDICAL PACKAGING

🇬🇧 The group's line of thermoforming packaging machines, thanks to their high degree of customisation allows different types of medical products to be packaged safely and hygienically: from disposable devices to instruments for medical practices. The effectiveness of these machines for the medical sector lies in their ability to create hygienic and airtight packages using packaging materials suitable for subsequent sterilisation processes. In addition, the group's thermoforming packaging machines are specially designed to work in clean rooms: safe machines that guarantee safe products.

🇮🇹 La linea di termoformatrici del gruppo, grazie all'alto grado di personalizzazione, permette di confezionare in totale sicurezza ed igiene diverse tipologie di prodotti ad uso medico: dai dispositivi monouso alla strumentazione per studi medici. L'efficacia di queste macchine per il settore medicale risiede nella capacità di creare confezioni igieniche ed ermetiche utilizzando materiali di imballaggio adatti ad eventuali processi di sterilizzazione successivi. Inoltre, le termoformatrici del gruppo vengono progettate appositamente per poter lavorare in camera bianca: macchine sicure che garantiscono prodotti sicuri.

🇪🇸 La línea de termoformadoras del grupo, gracias a su alto grado de personalización, permite envasar de forma segura e higiénica varios tipos de productos médicos: desde dispositivos desechables hasta materiales para usos médicos. La eficacia de estas máquinas para el sector médico se basa en la capacidad de crear envases higiénicos y herméticos con materiales daptos para procesos de esterilización posteriores. Además, las termoformadoras del grupo están especialmente diseñadas para trabajar en salas blancas: máquinas seguras que garantizan productos seguros.

🇫🇷 La ligne de machines d'emballage par thermoformage du groupe, grâce à son haut degré de personnalisation, permet d'emballer de manière sûre et hygiénique différents types de produits médicaux : des dispositifs jetables aux instruments destinés aux études médicales. L'efficacité de ces machines pour le secteur médical réside dans leur capacité à créer des emballages hermétiques personnalisés qui adhèrent parfaitement aux dispositifs à emballer en utilisant des matériaux d'emballage stériles spécialement traités pour garantir les plus hauts degrés d'hygiène et de sécurité. En outre, nos machines d'emballage par thermoformage sont spécialement conçues pour travailler en salle blanche : des machines sûres qui garantissent des produits sûrs.





## ILPRA - FORMPACK LINE

🇬🇧 The models of the FormPack line represent an ideal solution capable of adapting to any type of requirement in terms of ergonomics, simplification of format changes, exploitation of operational space and flexibility. Each model can be customised to suit the various applications, both in terms of machine structure and installed accessories. The EMEC technology, using servo-assisted movements, allows superior performance with considerable energy savings. Machines can be configured in different versions in terms of both packaging technology (vacuum, skin, MAP) and the use of packaging materials (rigid, flexible or special films).

🇮🇹 I modelli della linea FormPack rappresentano una soluzione ideale in grado di adattarsi a qualsiasi tipo di esigenza in termini di ergonomia, semplificazione dei cambi formato, sfruttamento degli spazi operativi e flessibilità. Ogni modello può essere personalizzato in funzione delle varie applicazioni sia per quanto riguarda la struttura della macchina che negli accessori installati. La tecnologia E-mec, sfrutta movimentazioni servoassistite e permette prestazioni superiori a fronte di un notevole risparmio energetico. Le macchine possono essere configurate in varie versioni sia per quanto riguarda la tecnologia di confezionamento (sottovuoto, skin, MAP) che per quanto riguarda l'utilizzo di vari tipi di materiale per la creazione del packaging (film rigidi, film flessibili, film speciali).

🇪🇸 Los modelos de la línea FormPack representan una solución ideal capaz de adaptarse a cualquier tipo de exigencia en términos de ergonomía, simplificación de los cambios de formato, aprovechamiento del espacio operativo y flexibilidad. Cada modelo puede personalizarse para adaptarse a las distintas aplicaciones, tanto en lo que respecta a la estructura de la máquina como a los accesorios instalados. La tecnología EMEC, que utiliza movimientos servoasistidos, permite un rendimiento superior con un considerable ahorro de energía. Las máquinas pueden configurarse en varias versiones tanto en lo que respecta a la tecnología de envasado (vacío, skin, MAP) como a la utilización de diferentes materiales de envasado (film rígido, flexible, especiales).

🇫🇷 Les modèles de la ligne Formpack représentent une solution idéale capable de s'adapter à tout type d'exigence de la moyenne/petite production en termes d'ergonomie, de simplification des changements de format et d'exploitation de l'espace opérationnel. Chaque modèle peut être personnalisé en fonction des différentes applications, tant au niveau de la structure de la machine que des accessoires installés. La technologie E-mec, qui utilise principalement des mouvements servo-motorisés, permet d'obtenir des performances supérieures tout en réalisant des économies d'énergie considérables. Les machines peuvent être configurées dans différentes versions, tant en termes de technologie d'emballage (sous vide, skin, MAP) qu'en termes d'utilisation de différents types de matériaux d'emballage (film rigide, film flexible, films spéciaux).

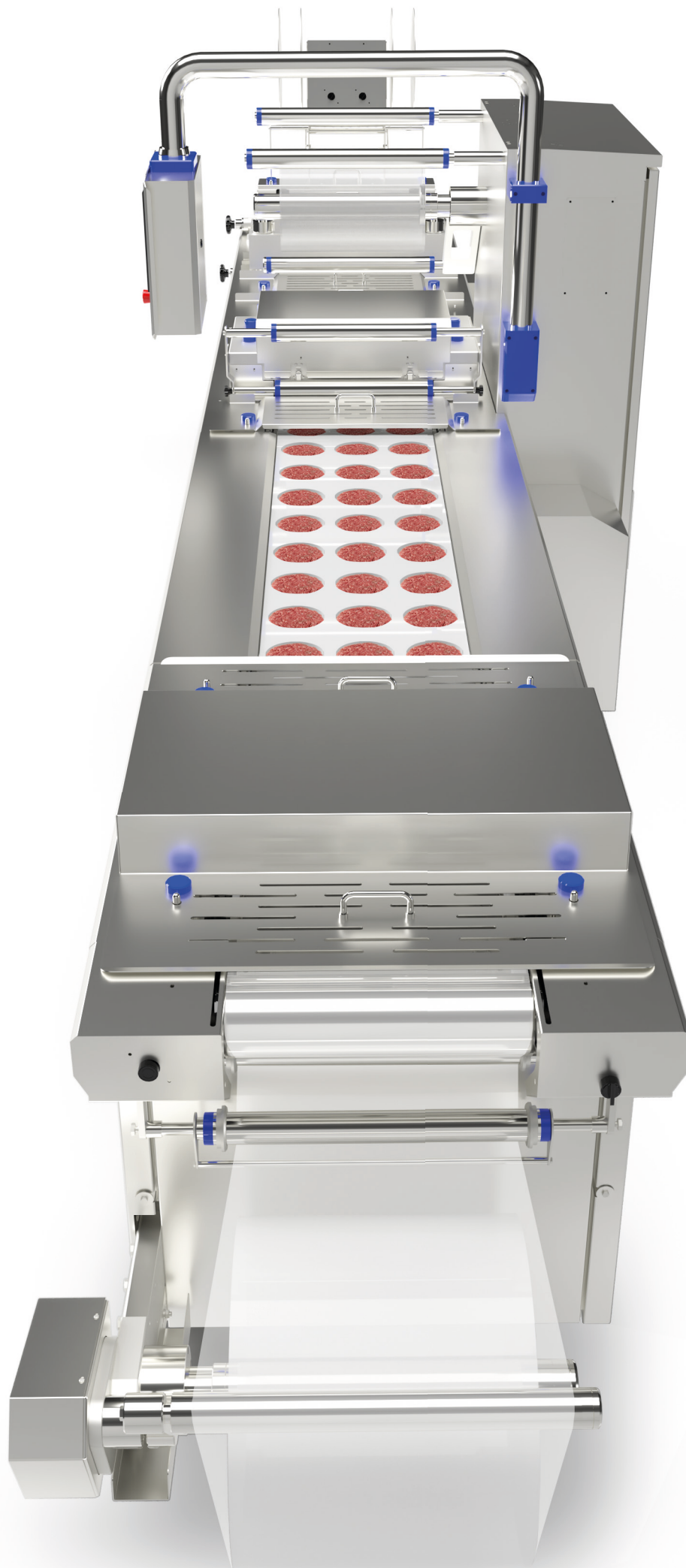



# FormPack Speedyform



SEALING



VACUUM



MAP/ATP



SKIN

## Technical data / Dati tecnici / Datos técnico / Données techniques

## SPEEDYFORM

Frame Length / Lunghezza Telaio / Longitud del Cuadro / Longueur du Cadre

320 cm

Forming Film Width / Fascia / Banda / Bande

420 mm (max)

Step / Passo / Paso / Étape

300 mm (max)

Height (Packs) / Altezza (Confezioni) / Altura (Envases) / Taille (Packs)

100 mm





🇬🇧 The Speedyform model represents the entry-level solution of ILPRA thermoforming packaging machines. The machine is compact and space-saving, easily accessible both for format changes and for cleaning and maintenance operations. The distinguishing feature of this model is the ease of use resulting from the easy forming reel change, the fast format change and the user-friendly interface.

🇮🇹 Il modello Speedyform rappresenta la soluzione entry level delle termoformatrici ILPRA. La macchina si presenta compatta e di poco ingombro, facilmente accessibile sia per l'esecuzione dei cambi formato che per operazioni di pulizia e manutenzione. L'elemento caratterizzante di questo modello è la facilità di utilizzo derivante dal cambio bobina di formatura facilitato, dal cambio formato agile e veloce e dall'interfaccia utente di facile interpretazione.

🇪🇸 El modelo Speedyform representa la solución básica de las termoformadoras ILPRA. La máquina es compacta, ocupa poco espacio y es fácilmente accesible tanto para los cambios de formato como para las operaciones de limpieza y mantenimiento. La característica distintiva de este modelo es la facilidad de uso, derivada del cambio sencillo de la bobina formadora, el cambio rápido de formato y la sencillez de la interfaz de usuario.

🇫🇷 Le modèle Speedyform représente la solution d'entrée de gamme des machines d'emballage par thermoformage ILPRA. La machine est compacte et peu encombrante, facilement accessible aussi bien pour les changements de format que pour les opérations de nettoyage et d'entretien. La caractéristique distinctive de ce modèle est la facilité d'utilisation résultant du changement facile de la bobine de formage, du changement agile et rapide du format et de l'interface conviviale.





# FormPack Easyform



SEALING



VACUUM



MAP/ATP



SKIN

## Technical data / Dati tecnici / Datos técnico / Données techniques

## EASYFORM

Frame Length / Lunghezza Telaio / Longitud del Cuadro / Longueur du Cadre

377 cm

Forming Film Width / Fascia / Banda / Bande

460 mm (max)

Step / Passo / Paso / Étape

320 mm (max)

Height (Packs) / Altezza (Confezioni) / Altura (Envases) / Taille (Packs)

120 mm



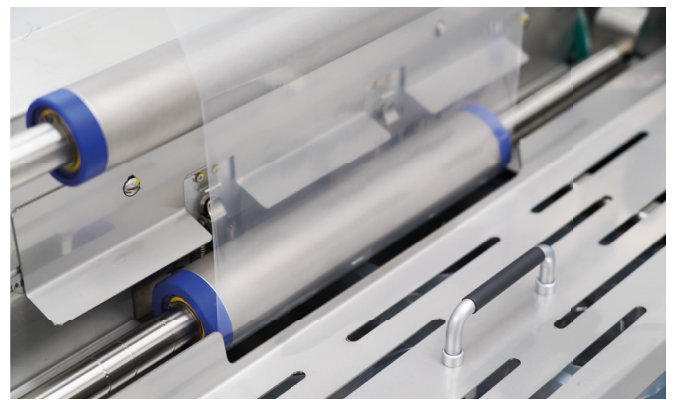
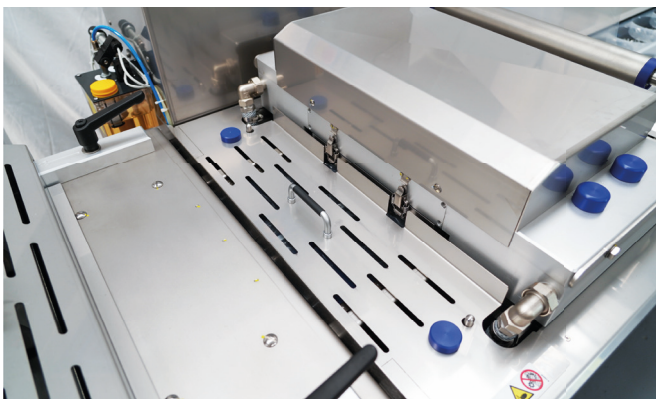

🇬🇧 The new Easyform model has been improved in both design and components: the combined forming and sealing moulds are now newly developed. The working area, which has been enlarged compared to the previous Easyform version, is now also more powerful and allows medium to high production capacities. The machine is an excellent packaging solution for the food and medical sectors.

🇮🇹 Il nuovo modello Easyform è stato perfezionato sia nel design che nella componentistica: gli stampi di formatura e saldatura abbinati sono oggi di nuova concezione. Anche l'area di lavoro, maggiorata rispetto alla precedente versione Easyform, è ora più performante e consente capacità produttive medio – elevate. La macchina è un'ottima soluzione di confezionamento per il settore alimentare e medico.

🇪🇸 El nuevo modelo Easyform se ha perfeccionado tanto en el diseño como en las componentes: las matrices combinadas de conformación y sellado tienen ahora un nuevo diseño. El área de trabajo, que se ha ampliado en comparación con la versión anterior de Easyform, es ahora más eficaz y permite una capacidad de producción medio-alta. La máquina es una excelente solución de envasado para los sectores alimentario y médico.

🇫🇷 Le nouveau modèle Easyform a été perfectionné tant au niveau de la conception que des composants : les matrices combinées de formage et de scellage ont été récemment développées. La zone de travail, qui a été agrandie par rapport à la version précédente de l'Easyform, est également plus puissante et permet des capacités de production moyennes à élevées. Cette machine constitue une excellente solution d'emballage pour les secteurs alimentaire et médical.



# FORMPACK F0

Total **control**

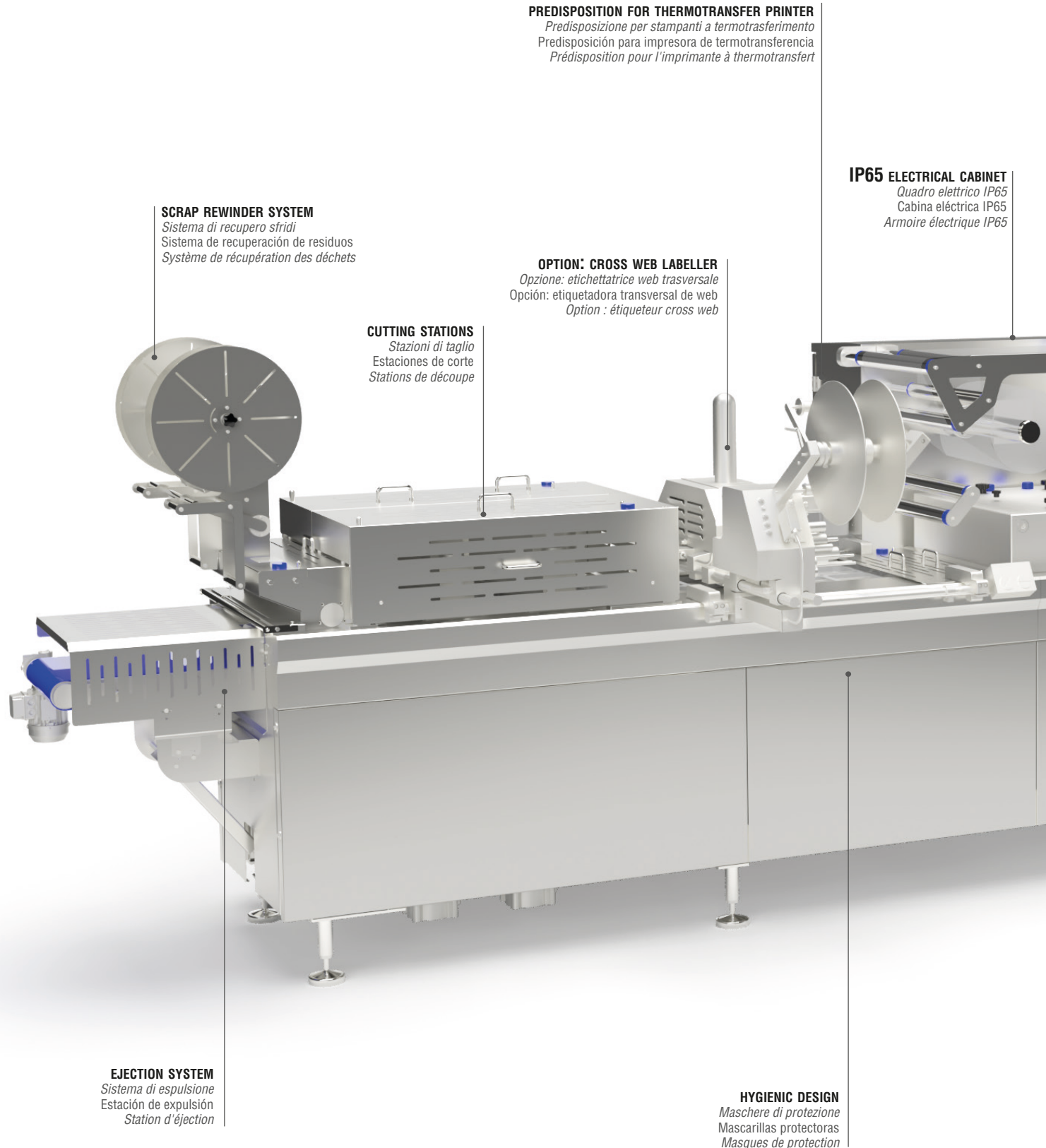

**SCRAP REWINDER SYSTEM**

*Sistema di recupero sfridi*  
Sistema de recuperación de residuos  
*Système de récupération des déchets*

**CUTTING STATIONS**

*Stazioni di taglio*  
Estaciones de corte  
*Stations de découpe*

**PREDISPOSITION FOR THERMOTRANSFER PRINTER**

*Predisposizione per stampanti a termotrasferimento*  
Predisposición para impresora de termotransferencia  
*Prédisposition pour l'imprimante à thermotransfert*

**OPTION: CROSS WEB LABELLER**

*Opzione: etichettatrice web trasversale*  
Opción: etiquetadora transversal de web  
*Option : étiqueteur cross web*

**IP65 ELECTRICAL CABINET**

*Quadro elettrico IP65*  
Cabina eléctrica IP65  
*Armoire électrique IP65*

**EJECTION SYSTEM**

*Sistema di espulsione*  
Estación de expulsión  
*Station d'éjection*

**HYGIENIC DESIGN**

*Maschere di protezione*  
Mascarillas protectoras  
*Masques de protection*



High  
production



Medium  
production



High  
performance

4.0

Industry 4.0  
Ready



Sanification



Easy to use



Energy saving

**TOUCH SCREEN PANEL  
WITH REMOTE ASSISTANCE**  
*Schermo touch screen con teleassistenza*  
Panel con pantalla táctil  
*Ecran tactile avec assistance à distance*

**OPTION: PLUG ASSISTANCE**  
*Opzione: controstampo di formatura*  
*Opción: contramolde de termoformado*  
*Option: contre-moule de thermoformage*

**OPTION: PRE-HEATING STATION**  
*Opzione: stazione di pre-riscaldamento*  
*Opción: precalentamiento del film*  
*Option: station de préchauffage*

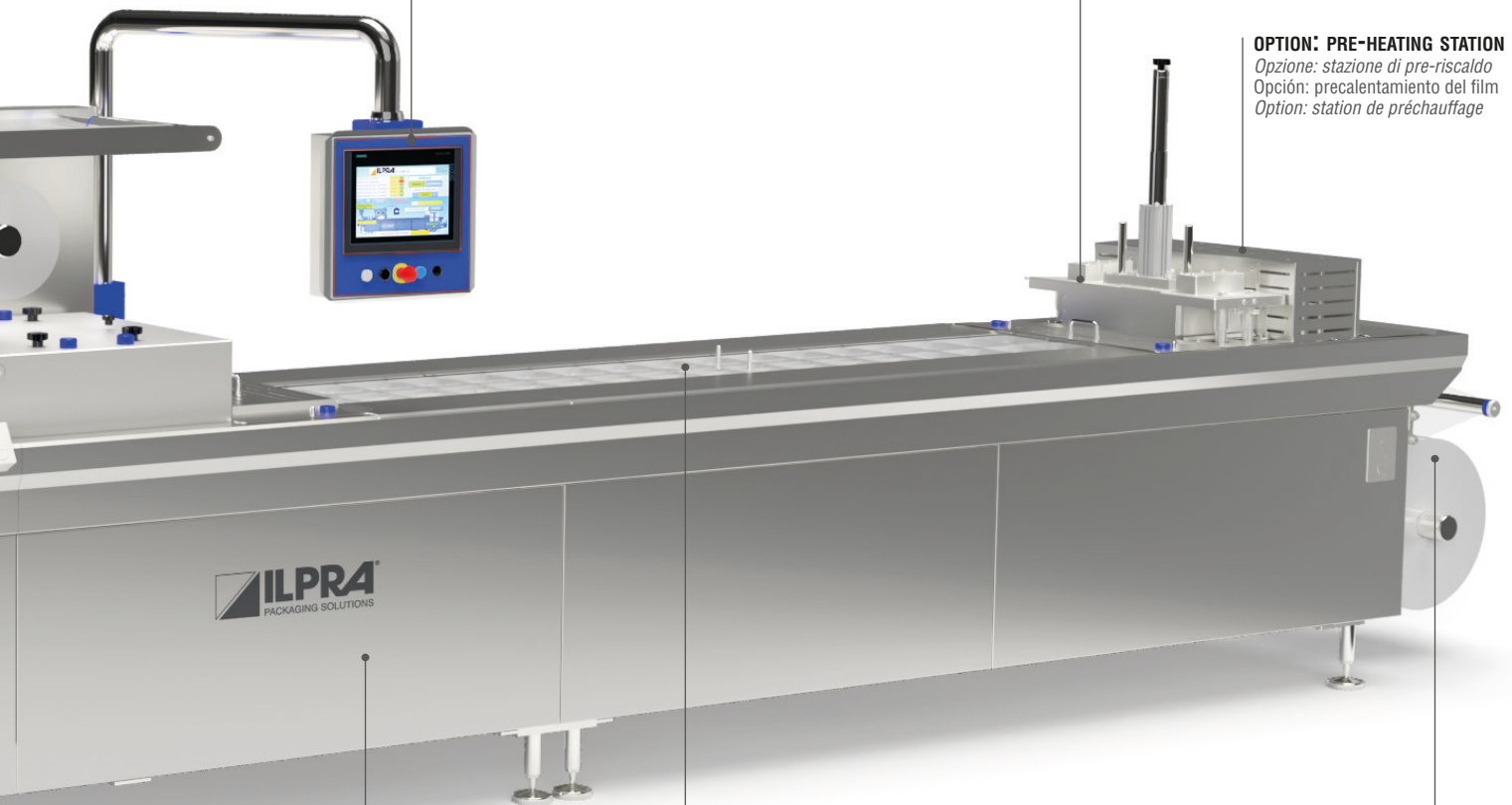

**ILPRA**  
PACKAGING SOLUTIONS

**LOADING AREA**  
*Area di carico*  
*Zona de carga*  
*Zone de chargement*

**UNWINDING FORMING FILM SYSTEM**  
*Sistema di svolgimento film di termoformatura*  
*Sistema de desenrollado de film termoformado*  
*Système de déroulement de film de thermoformage*

**STAINLESS STEEL FRAME**  
*Telaio in acciaio inossidabile*  
*Estructura de acero inoxidable*  
*Structure en acier inoxydable*

FormPack F0: compact, medium production, customisable.

*Fompack F0: compatta, media produzione, personalizzabile.*

FormPack F0: compacta, media producción, personalizable.

*FormPack F0: simple, personnalisable, fiable.*



# FormPack F0



SEALING



VACUUM



MAP/ATP



SKIN

🇬🇧 Formpack F0 represents the customisable packaging solution that fully respects ILPRA's design philosophy: small footprint, great flexibility, excellent production performance, standardised formats, ease of use. But above all, absolute and constant reliability over time. This philosophy allows many different configurations: depending on the application, accessories and performance required, ILPRA is able to guide the customer towards the most correct and advantageous solution in terms of machine model and type of customisation.

🇮🇹 Formpack F0 rappresenta la soluzione di confezionamento personalizzabile che rispetta appieno la filosofia costruttiva di ILPRA: ridotti ingombri, grande flessibilità, ottime performance produttive, formati standardizzati, semplicità di utilizzo. Ma soprattutto un'affidabilità assoluta e costante nel tempo. Questa filosofia permette di realizzare configurazioni molto diverse l'una dall'altra: a seconda di applicazione, degli accessori e delle prestazioni richieste, ILPRA è in grado di guidare il cliente verso soluzione più corretta e vantaggiosa in termini di modello di macchina e tipo di personalizzazione.



A machine designed in every single detail capable of sealing a wide range of products, highly integrable and easy to use. It can process flexible/rigid plastic film and also cellulose-based reels.

Una macchina studiata in ogni singolo particolare in grado di confezionare una vasta gamma di prodotti, altamente integrabile e all'insegna della semplicità di utilizzo. Può lavorare film plastici flessibili/rigidi e anche bobine a base cellulosa.

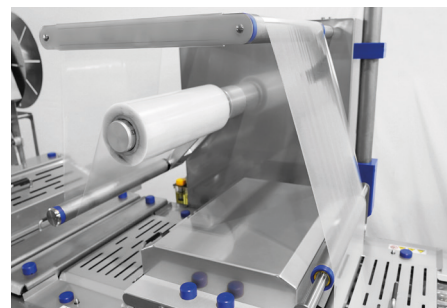
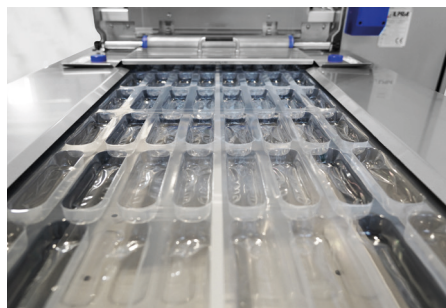

FormPack Line

Formpack F0 representa la solución de envasado personalizable que respeta plenamente la filosofía de diseño de ILPRA: tamaño reducido, gran flexibilidad, excelente rendimiento de producción, formatos estandarizados, facilidad de uso. Pero, sobre todo, fiabilidad absoluta y constante en el tiempo. Esta filosofía permite configuraciones muy diferentes: en función de la aplicación, de los accesorios y de las prestaciones requeridas, ILPRA es capaz de guiar al cliente hacia la solución más correcta y ventajosa en términos de modelo de máquina y tipo de personalización. Una máquina diseñada en cada detalle capaz de envolver una amplia gama de productos, altamente integrable y fácil de usar. Puede procesar film plástico flexible/rígido y también bobinas a base de celulosa.

La Formpack F0 représente la solution d'emballage personnalisable qui respecte pleinement la philosophie de conception d'ILPRA : faible encombrement, grande flexibilité, excellentes performances de production, formats standardisés, facilité d'utilisation. Mais surtout, fiabilité absolue et constante dans le temps. Cette philosophie permet des configurations très différentes : en fonction de l'application, des accessoires et des performances requises, ILPRA est en mesure d'orienter le client vers la solution la plus correcte et la plus avantageuse en termes de modèle de machine et de type de personnalisation. Une machine conçue dans les moindres détails, capable d'emballer une vaste gamme de produits, hautement intégrable et facile à utiliser. Elle peut traiter des films plastiques souples/rigides et des bobines à base de cellulose.

**Technical data / Dati tecnici / Datos técnico / Données techniques**

**FORMPACK F0**

Frame Length / Lunghezza Telaio / Longitud del Cuadro / Longueur du Cadre	from 370 to 600 cm
Forming Film Width / Fascia / Banda / Bande	460 mm (max)
Step / Passo / Paso / Étape	400 mm (max)
Height (Packs) / Altezza (Confezioni) / Altura (Envases) / Taille (Packs)	150 mm (max)





**MOZZARELLA**  
**IDEALE PER PIZZA ITALIANO**

Da consumare entro: **14/10/23**  
 B 257 13:31

350g e

IT 41,5 CE

Conservare in frigorifero a max +4°C.  
 Dopo l'apertura conservare adeguatamente protetto in frigorifero e consumare entro 24 ore.

VERBALE E INQUIRIZIONE DEL TITO CHIAMA PER LA GESTIONE DEI RIFIUTI.

019514 023377

**Dichiarazione Nutrizionale**

**Valori medi per 100g di prodotto**

Energia	1791 kJ - 287 kcal
Grassi	22 g
di cui acidi grassi saturi	16 g
Carboidrati	2,0 g
di cui zuccheri	1,8 g
Proteine	21 g
Sale	0,56 g

Bennet S.p.A. - Via E. Ratti, 2  
 Montano Lucino (CO) - Prodotto nello stabilimento di Via Brennero, 2 - Varma (BZ)

**PARILY MIX**

**MORE THAN**

30

**Nutrition Facts**  
 Serving Size 3 oz. (85g)  
 Serving Per Container 2

Amount Per Serving	Calories from Fat 120
Calories	200
<b>Total Fat</b> 15g	<b>20 %</b> Daily Value*
Saturated Fat 5g	<b>28 %</b>
Trans Fat 3g	
<b>Cholesterol</b> 30mg	<b>10 %</b>
<b>Sodium</b> 650mg	<b>28 %</b>
<b>Total Carbohydrate</b> 30g	<b>10 %</b>
Dietary Fiber 0g	<b>0 %</b>
Sugars 5g	
<b>Protein</b> 5g	
Vitamin A 9%	Vitamin C 2%
Calcium 15%	Iron 5%

\*Percent Daily Values are based on a diet of other people's secrets.  
 Your Daily Values may be higher or lower depending on your calorie needs.

	Calories	2,000	2,500
Total Fat	Less than	65g	80g
Salt Fat	Less than	20g	25g
Cholesterol	Less than	30mg	30mg
Sodium	Less than	300mg	300mg
Total Carbohydrate	Less than	300mg	300mg
Dietary Fiber	Less than	25g	30g



MACHINERY

## VERIPACK - VKF LINE

🇬🇧 The Veripack range of thermoforming packaging machines is a technologically advanced catalogue, perfectly integrated with ILPRA's FormPack line. Veripack's goal is to manufacture thermoforming machines with maximum flexibility, designed to meet the most specific requirements. Thanks to know-how based on cutting-edge engineering and a consolidated sales network throughout the world, Veripack's 'Made in Italy' production is able to meet the diverse requirements of the food and medical sectors. The Research & Development division, an integral part of an in-house Technical Office made up of highly qualified designers, is constantly striving to propose machines that are increasingly in line with market demands, including innovative solutions to improve and satisfy customer requirements. The company's tradition, combined with exceptional technical expertise, has led Veripack to offer a unique range of high-end thermoforming packaging machines.

🇮🇹 *La gamma di termoformatrici Veripack è un catalogo tecnologicamente all'avanguardia, perfettamente integrato con la linea FormPack di ILPRA. L'obiettivo di Veripack è quello di realizzare macchine termoformatrici con la massima flessibilità, progettate per soddisfare le più specifiche esigenze. Grazie ad un know-how basato su un'ingegneria all'avanguardia e a una rete commerciale consolidata in tutto il mondo, la produzione Made in Italy di Veripack è in grado di soddisfare le diverse esigenze del settore alimentare e medicale. La divisione Ricerca e Sviluppo, parte integrante di un Ufficio Tecnico interno composto da progettisti estremamente qualificati, è costantemente impegnata a proporre macchine sempre più aderenti alle richieste del mercato, anche in soluzioni innovative per migliorare e soddisfare le esigenze dei clienti. La tradizione dell'azienda, unita ad un'eccezionale competenza tecnica, ha portato Veripack a offrire una gamma unica di termoformatrici di alto livello.*

🇪🇸 La gama Veripack de termoformadoras es un catálogo tecnológicamente avanzado, perfectamente integrado con la línea FormPack de ILPRA. El objetivo de Veripack es fabricar máquinas termoformadoras con la máxima flexibilidad, diseñadas para satisfacer los requisitos más específicos. Gracias a un know-how basado en la ingeniería de vanguardia y a una red comercial consolidada en todo el mundo, la producción Made in Italy de Veripack es capaz de satisfacer las diversas exigencias de los sectores alimentario y médico. La división de Investigación y Desarrollo, parte integrante de una Oficina Técnica interna formada por diseñadores altamente cualificados, se esfuerza constantemente por proponer máquinas cada vez más en línea con las exigencias del mercado, incluyendo soluciones innovadoras para mejorar y satisfacer las necesidades de los clientes. La tradición de la empresa, combinada con una experiencia técnica excepcional, ha llevado a Veripack a ofrecer una gama única de máquinas de envasado termoformado de alta gama.

🇫🇷 *La gamme de machines d'emballage par thermoformage Veripack est un catalogue technologiquement avancé, parfaitement intégré à la ligne FormPack d'ILPRA. L'objectif de Veripack est de produire des thermoformeuses d'une flexibilité maximale, conçues pour répondre aux exigences les plus spécifiques. Grâce à un savoir-faire basé sur une ingénierie de pointe et à un réseau commercial consolidé dans le monde entier, la production Made in Italy de Veripack est en mesure de répondre aux diverses exigences des secteurs alimentaire et médical. La division Recherche et Développement, qui fait partie intégrante d'un Bureau Technique interne composé de concepteurs hautement qualifiés, s'efforce constamment de proposer des machines de plus en plus en phase avec les exigences du marché, y compris des solutions innovantes pour améliorer et satisfaire les besoins des clients. La tradition de l'entreprise, alliée à une expertise technique exceptionnelle, a permis à Veripack d'offrir une gamme unique de machines d'emballage par thermoformage haut de gamme.*

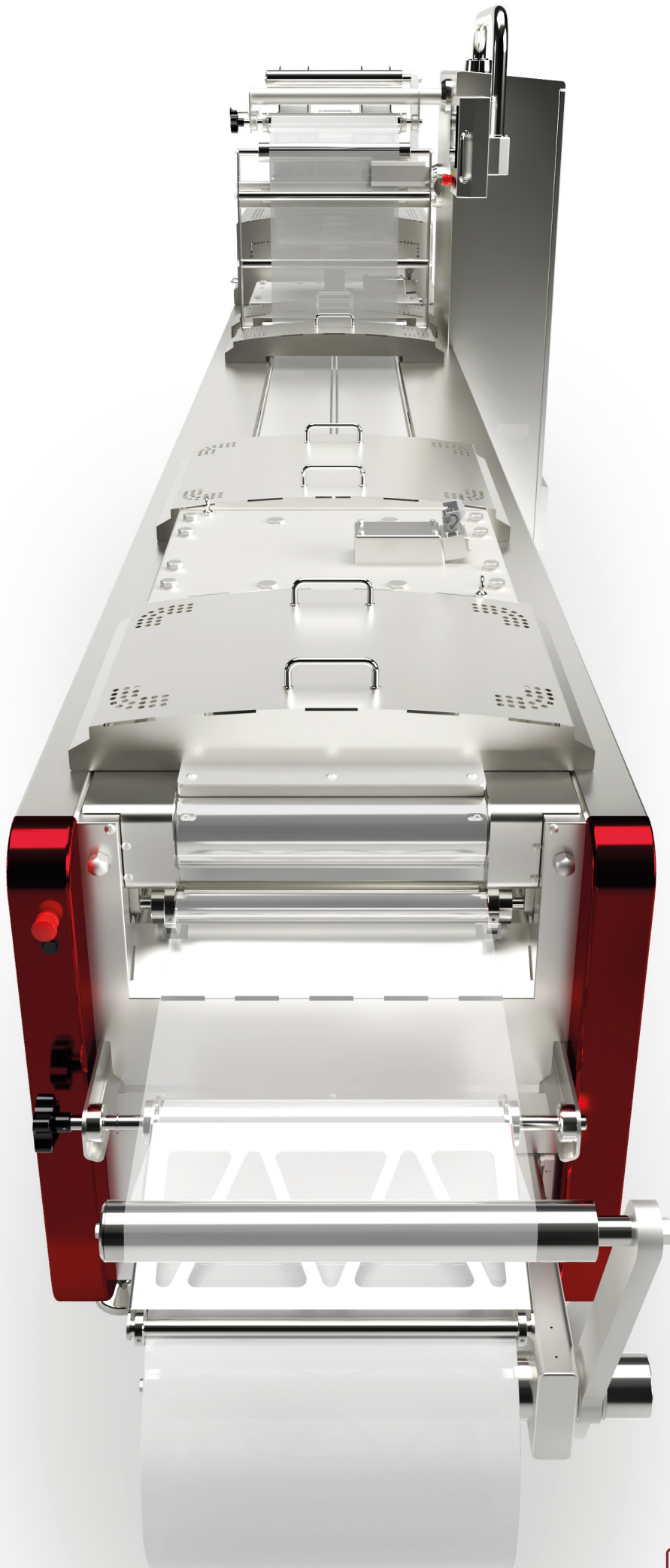

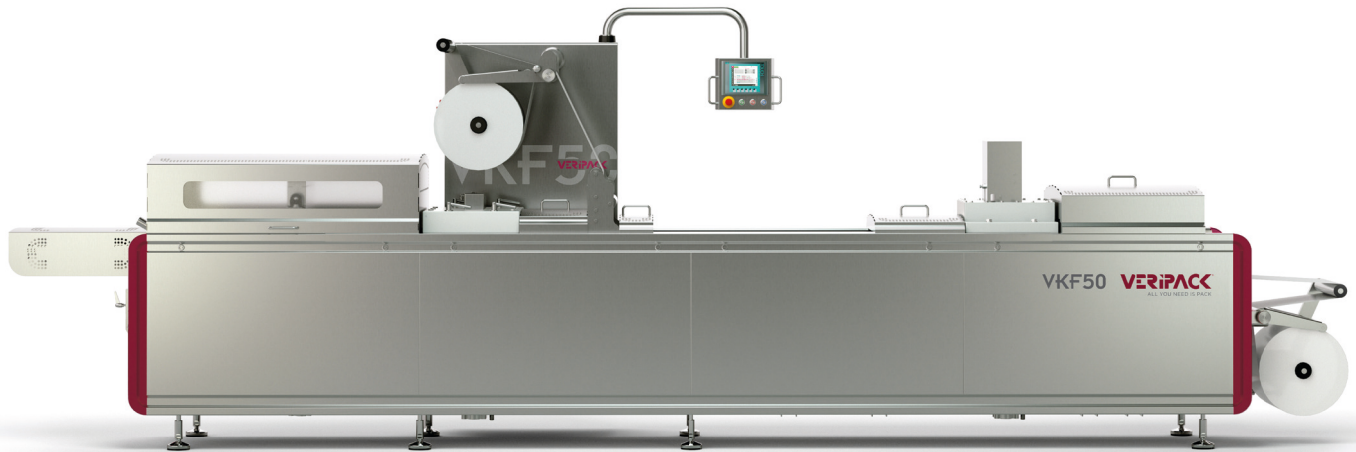

# Veripack VKF50



🇬🇧 The VKF50 automatic thermoforming packaging machine is designed to ensure reliability and ease of use by meeting the packaging needs of food, medical and consumer goods. There are many construction features: the prevalent use of stainless steel with easy-to-clean profiles and an ergonomic design that makes the best use of available space, the operator interface facilitated by the use of the touch screen, and the mechanical and pneumatic system for lifting the sealing and forming molds are just some of the set features that make a VKF unique.

🇮🇹 La termoformatrice automatica VKF50 è stata ideata per garantire affidabilità e semplicità di utilizzo rispondendo alle esigenze di confezionamento di prodotti alimentari, medicali e di beni di largo consumo. Molteplici sono le caratteristiche costruttive: l'uso dell'acciaio inox con profili di facile pulizia e un design ergonomico in grado di sfruttare al meglio lo spazio disponibile, l'interfaccia operatore facilitata dall'uso del touch screen, il sistema meccanico e pneumatico di sollevamento degli stampi di saldatura e formatura sono solo alcune delle importanti caratteristiche che rendono una VKF unica.



This model is capable of realising any request using both linear and perimeter (shaped) cutting systems, depending on the customer's specific requirements. It is therefore possible to completely customise the package according to one's needs and preferences.

*Questo modello è in grado di realizzare qualsiasi richiesta utilizzando sistemi di taglio sia lineari che perimetrali (sagomati) a seconda delle esigenze specifiche del cliente. È dunque prevista la possibilità di personalizzare completamente la confezione secondo le proprie esigenze e preferenze .*



🇪🇸 La termoformadora automática de envases VKF50 está diseñada para ofrecer fiabilidad y facilidad de uso, cumpliendo los requisitos de envasado de productos alimentarios, médicos y de consumo. Sus características de construcción son múltiples: El uso predominante de acero inoxidable con perfiles fáciles de limpiar y un diseño ergonómico que aprovecha al máximo el espacio disponible, la interfaz del operario facilitada por el uso de la pantalla táctil, el sistema mecánico y neumático de elevación de los moldes de sellado y formado son sólo algunas de las impresionantes características que hacen única a una VKF. Este modelo es capaz de realizar cualquier pedido utilizando tanto sistemas de corte lineal como perimetral (con forma), en función de los requisitos específicos del cliente. Por tanto, es posible personalizar completamente el envase en unión de las necesidades y preferencias de cada uno.

🇫🇷 La thermoformeuse automatique VKF50 est conçue pour être fiable et facile à utiliser. Elle répond aux exigences d'emballage des produits alimentaires, médicaux et de consommation. Ses caractéristiques de construction sont multiples : l'utilisation prépondérante de l'acier inoxydable avec des profils faciles à nettoyer et un design ergonomique capable d'optimiser l'espace disponible, l'interface opérateur facilitée par l'utilisation de l'écran tactile, le système mécanique et pneumatique de levage des matrices de soudure et de formage ne sont que quelques-unes des caractéristiques impressionnantes qui rendent une VKF unique. Ce modèle est en mesure de répondre à n'importe quelle demande en utilisant des systèmes de coupe linéaires et périmétriques (en forme), en fonction des exigences spécifiques du client. Il est donc possible de personnaliser complètement l'emballage en fonction des besoins et des préférences.

VKF Line

**Technical data / Dati tecnici / Datos técnico / Données techniques**

**VERIPACK VKF50**

Frame Length / Lunghezza Telaio / Longitud del Cuadro / Longueur du Cadre	from 418 to 718 cm
Forming Film Width / Fascia / Banda / Bande	400 mm (max.)
Step / Passo / Paso / Étape	480 mm
Height (Packs) / Altezza (Confezioni) / Altura (Envases) / Taille (Packs)	150 mm (max.)



# VERIPACK VKF 70

*High technology for companies*

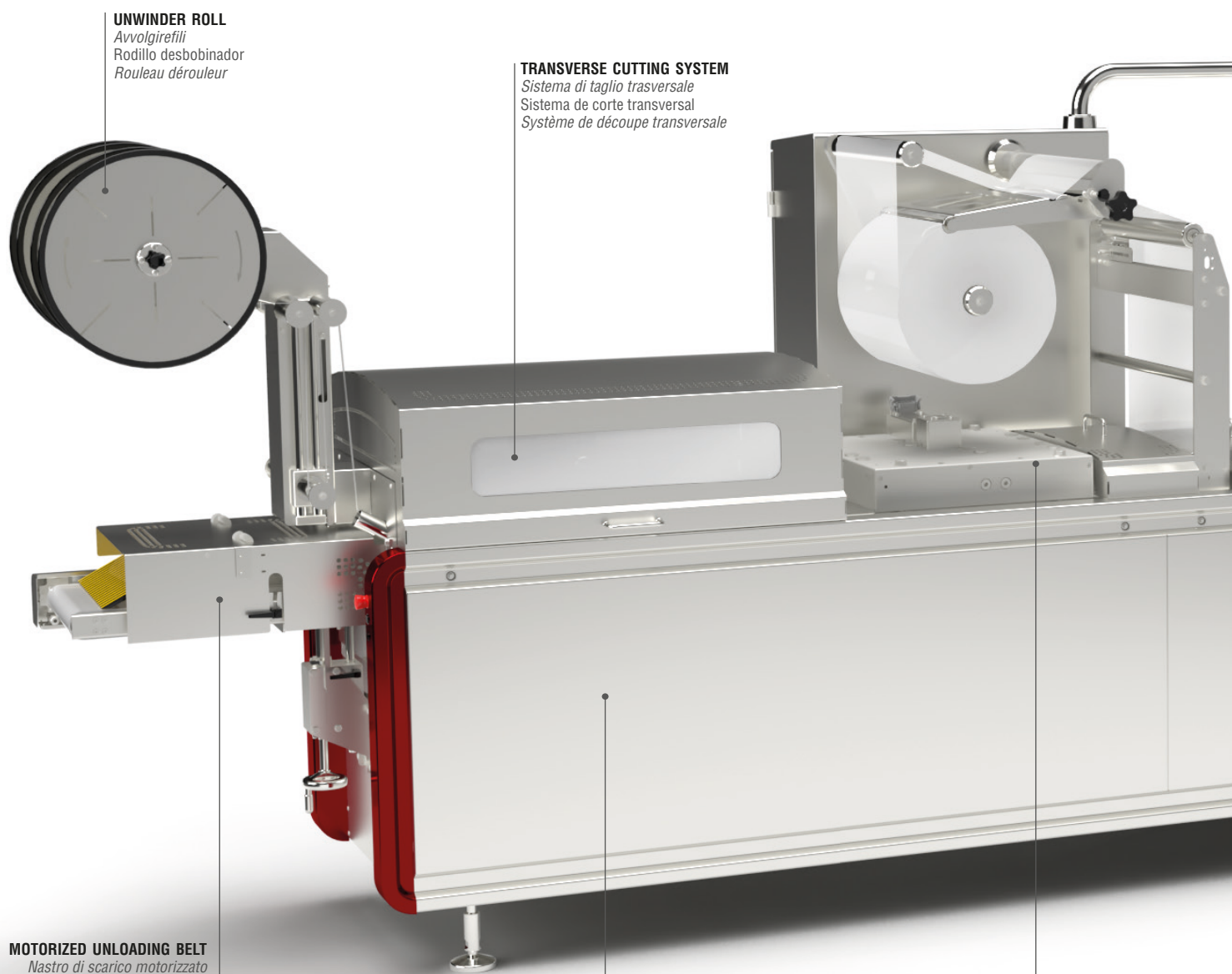

**UNWINDER ROLL**  
*Avvolgirefili*  
Rodillo desbobinador  
*Rouleau dérouleur*

**TRANSVERSE CUTTING SYSTEM**  
*Sistema di taglio trasversale*  
Sistema de corte transversal  
*Système de découpe transversale*

**MOTORIZED UNLOADING BELT**  
*Nastro di scarico motorizzato*  
Cinta de descarga motorizada  
*Tapis d'évacuation motorisé*

**HIGH PRESSURE SEALING STATION**  
*Stazione di saldatura ad alta pressione*  
*Estación de soldadura de alta presión*  
*Station de soudage à haute pression*

**STAINLESS STEEL PROTECTIONS**  
*Protezioni in acciaio inox*  
*Protecciones de acero inoxidable*  
*Protections en acier inoxydable*



**USER FRIENDLY CONTROL PANEL**

*Pannello di controllo semplice ed immediato*  
*Panel de control de fácil uso*  
*Panneau de contrôle convivial*



**FORMING STATION**

*Stazione di formatura*  
*Estación de conformado*  
*Station de formage*

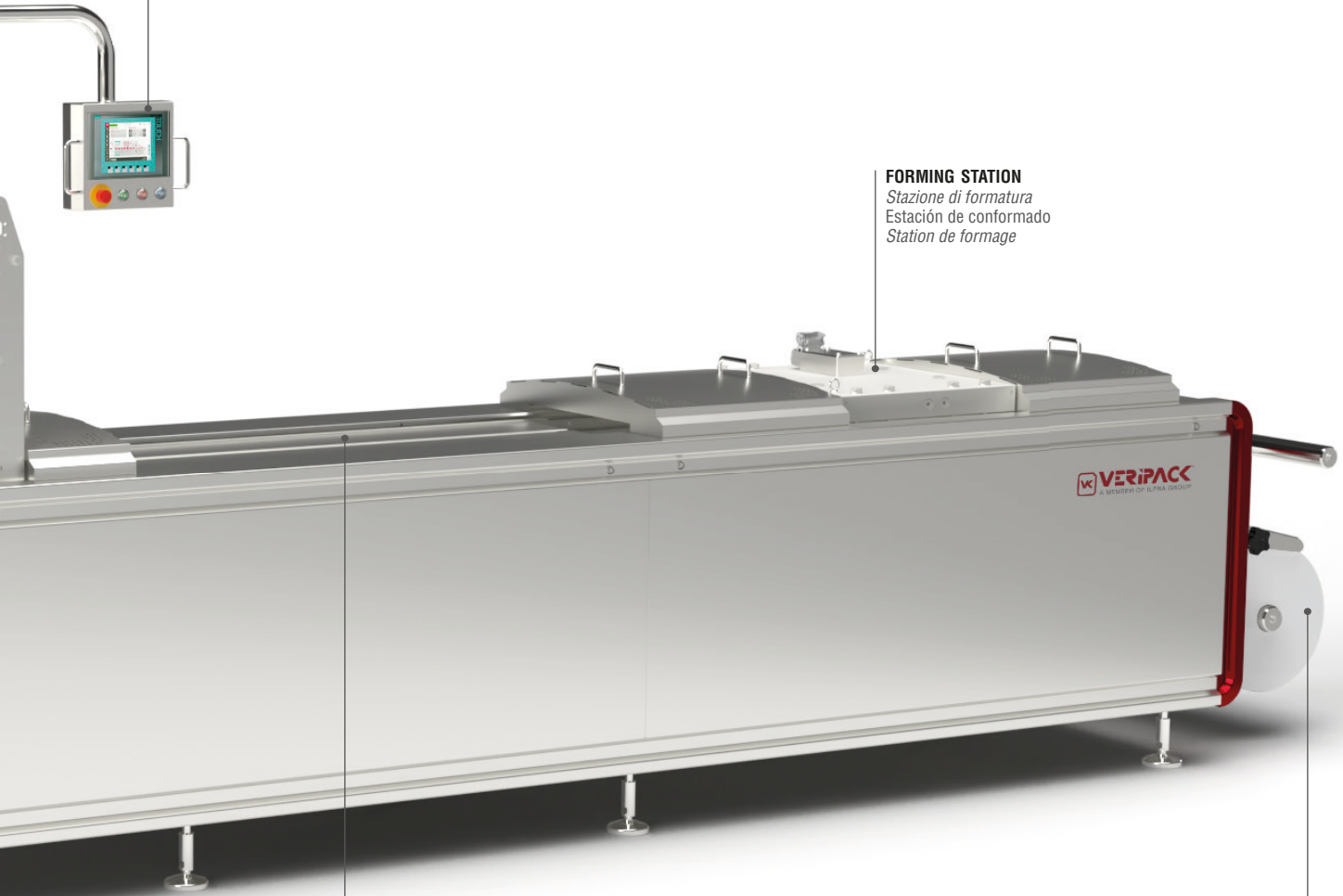

**LOADING AREA**

*Area di carico*  
*Zona de carga*  
*Zone de chargement*

**JUMBO FILM UNWINDER STATION**

*Stazione di svolgimento film jumbo*  
*Stación desbobinadora de film jumbo*  
*Station de déroulement de film jumbo*

Veripack VKF70: flexible, versatile, easy to use

*Veripack VKF70: flessibile, versatile, easy to use*

Veripack VKF70: flexible, versátil, fácil de usar

*Veripack VKF70: souple, polyvalente, simple d'utilisation*

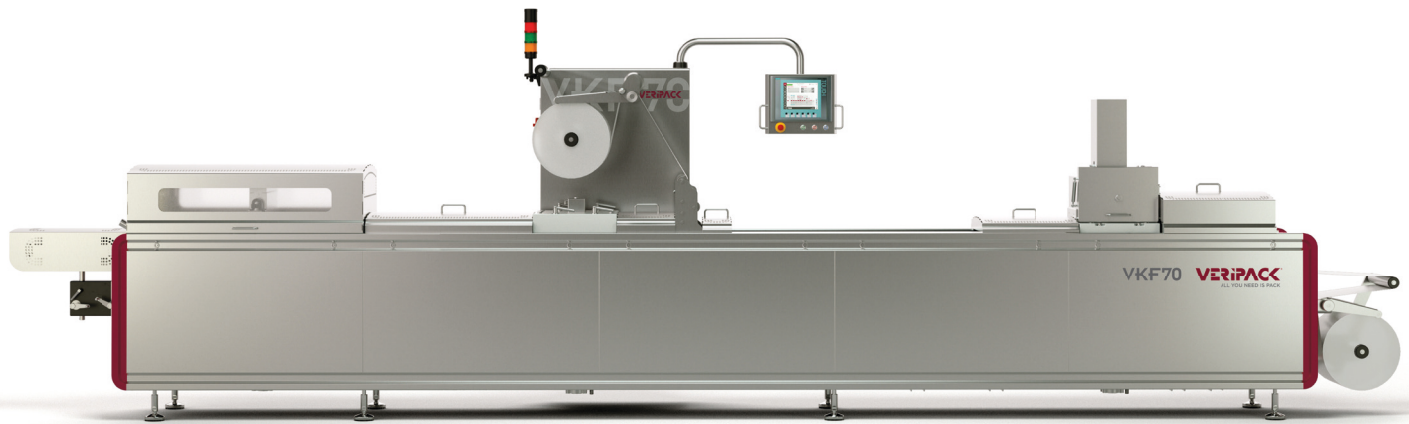

# Veripack VKF70



SEALING



VACUUM

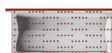

MAP/ATP



SKIN

🇬🇧 The VKF70 automatic thermoforming packaging machine is designed for intensive use and integration into medium-complexity packaging lines. It also expresses its potential by interacting with other elements (automatic dosers, multi-head weighers, automatic loading systems). It meets the packaging needs of food, medical and consumer goods. Evolved HMI with Total Quality Control (TQC) systems, synoptic system for checking and monitoring the desired production standards; Vacuum Performance Analysis, total vacuum control system obtained on the machine.

🇮🇹 La termoformatrice automatica VKF70 è stata progettata per utilizzi intensivi e integrazione in linee di confezionamento di media complessità. Esprime la sua potenzialità anche interagendo con altri elementi (dosatori automatici, bilance multitesta, sistemi di caricamento automatico). Soddisfa le esigenze di confezionamento di prodotti alimentari, medicali e di beni di largo consumo. HMI evoluta con sistemi Total Quality Control (TQC), sistema sinottico per la verifica e il monitoraggio degli standard di produzione desiderati; Vacuum Performance Analysis, sistema totale di controllo del



This model is able to realise any request by using both linear and perimeter (shaped) cutting systems according to the customer's specific requirements. It is therefore possible to completely customise the packaging according to one's needs and preferences.

*vuoto ottenuto sulla macchina. Questo modello è in grado di realizzare qualsiasi richiesta utilizzando sistemi di taglio sia lineari che perimetrali (sagomati) a seconda delle esigenze specifiche del cliente. È dunque prevista la possibilità di personalizzare completamente la confezione secondo le proprie esigenze e preferenze.*



🇪🇸 La termoformadora automática VKF70 está diseñada para un uso intensivo y su integración en líneas de envasado de complejidad media. También expresa su potencial interactuando con otros elementos (dosificadores automáticos, pesadoras multicabezal, sistemas de carga automática). Responde a las necesidades de envasado de productos alimentarios, médicos y de consumo. HMI evolucionado con sistemas Total Quality Control (TQC), sistema sinóptico de control y seguimiento de los estándares de producción deseados; Vacuum Performance Analysys, sistema de control total del vacío obtenido en la máquina. Este modelo es capaz de realizar cualquier solicitud utilizando tanto sistemas de corte lineal como perimetral (con forma) según las exigencias específicas del cliente. Por lo tanto, es posible personalizar completamente el envasado según las propias necesidades y preferencias.

🇫🇷 La machine automatique d'emballage par thermoformage VKF70 est conçue pour une utilisation intensive et une intégration dans des lignes d'emballage de complexité moyenne. Elle exprime également son potentiel en interagissant avec d'autres éléments (doseurs automatiques, peseurs multi-têtes, systèmes de chargement automatique). Elle répond aux besoins de conditionnement des produits alimentaires, médicaux et de consommation. HMI évoluée avec systèmes Total Quality Control (TQC), système synoptique de contrôle et de surveillance des standards de production souhaités; Vacuum Performance Analysys, système de contrôle total du vide obtenu sur la machine. Ce modèle est en mesure de réaliser n'importe quelle demande en utilisant des systèmes de coupe linéaires et périmétriques (en forme) selon les exigences spécifiques du client. Il est donc possible de personnaliser complètement l'emballage en fonction des besoins et des préférences.

VKF Line

Technical data / Dati tecnici / Datos técnico / Données techniques	VERIPACK VKF70
Frame Length / Lunghezza Telaio / Longitud del Cuadro / Longueur du Cadre	from 598 to 898 cm
Forming Film Width / Fascia / Banda / Bande	500 mm (max.)
Step / Passo / Paso / Étape	480 mm
Height (Packs) / Altezza (Confezioni) / Altura (Envases) / Taille (Packs)	200 mm (max.)



# VERIPACK VKF 90

*The packaging **leader***

## INTEGRATED SYSTEM FOR LABEL APPLICATION

*Sistema integrato per l'applicazione di etichette  
Sistema integrado de aplicación de etiquetas  
Système intégré pour l'application d'étiquettes*

## UPPER LABEL MACHINE

*Etichettatrice superiore  
Máquina de etiquetado superior  
Machine à étiqueter supérieure*

## COMPLETE CUTTING IN SHAPE

*Taglio in sagoma completo  
Corte completo en forma  
Découpe complète de la forme*

## UNWINDER ROLL

*Avvolgirefili  
Rodillo desbobinador  
Rouleau dérouleur*

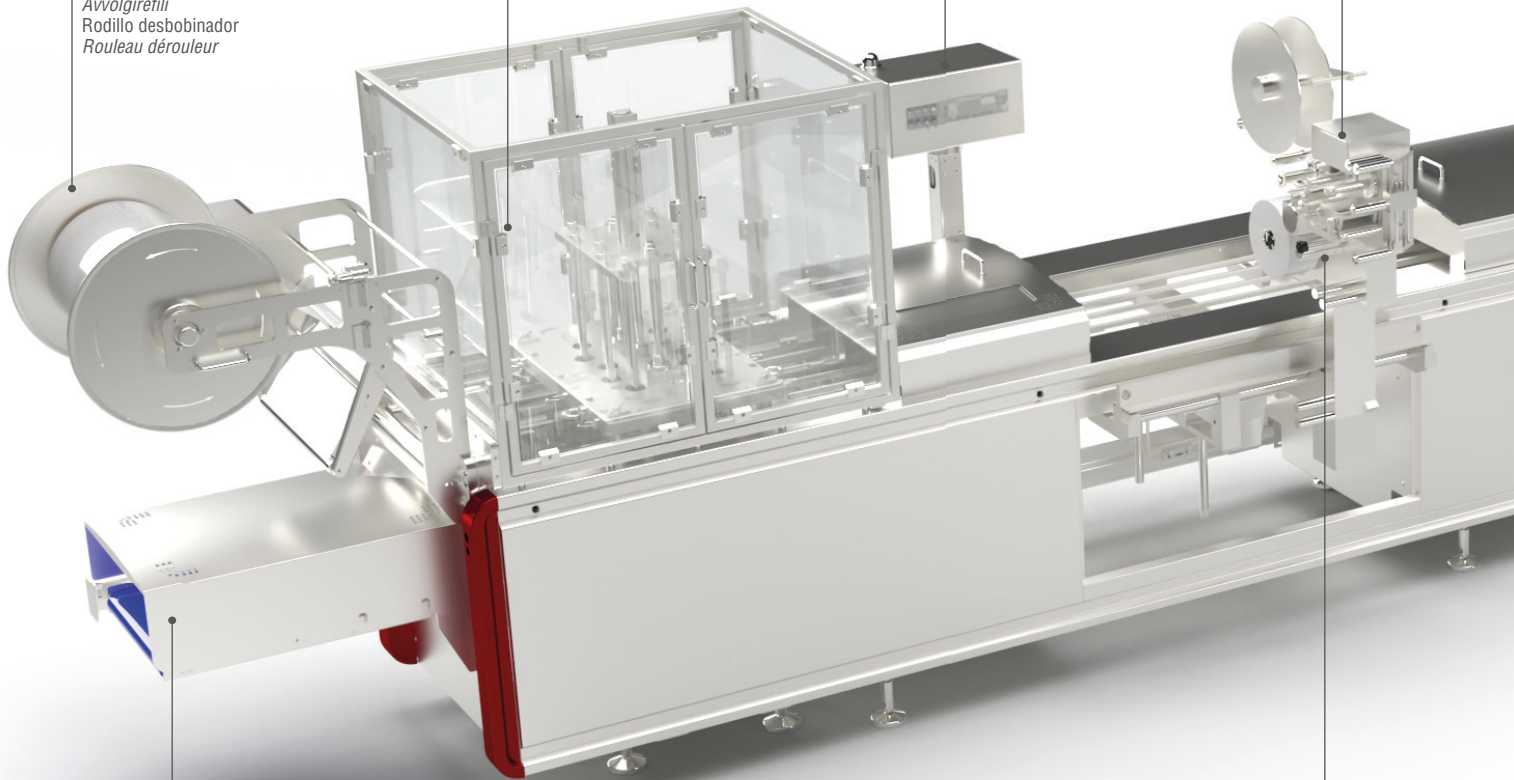

## UNLIGNER SYSTEM

*Sistema di allineamento  
Sistema desalineador  
Système de désalignement*

## LOWER LABEL MACHINE

*Etichettatrice inferiore  
Máquina de etiquetado inferior  
Machine à étiqueter inférieure*

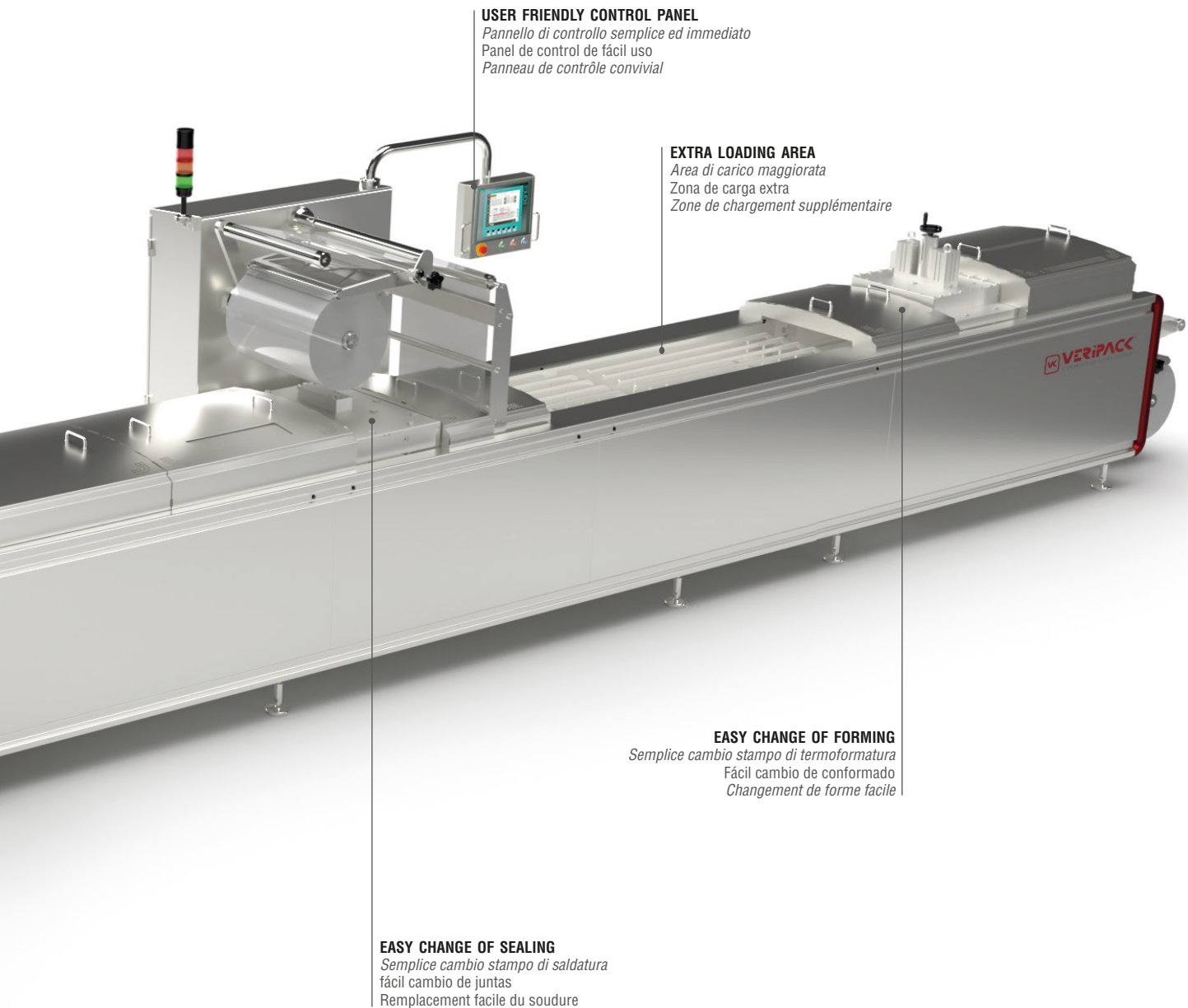

**USER FRIENDLY CONTROL PANEL**  
*Pannello di controllo semplice ed immediato*  
 Panel de control de fácil uso  
*Panneau de contrôle convivial*

**EXTRA LOADING AREA**  
*Area di carico maggiorata*  
 Zona de carga extra  
*Zone de chargement supplémentaire*

**EASY CHANGE OF FORMING**  
*Semplice cambio stampo di termoformatura*  
 Fácil cambio de conformado  
*Changement de forme facile*

**EASY CHANGE OF SEALING**  
*Semplice cambio stampo di saldatura*  
 fácil cambio de juntas  
 Remplacement facile du soudure

Veripack VKF90: high productivity, hygienic, fully customizable

Veripack VKF90: alta produttività, igienica, completamente personalizzabile

Veripack VKF90: alta productividad, higiénica, totalmente personalizable

Veripack VKF90: haute cadence, hygiénique, entièrement personnalisable



# Veripack VKF90



SEALING



VACUUM

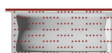

MAP/ATP



SKIN

🇬🇧 The VKF90 automatic thermoforming packaging machine is designed for large production loads and high production capacities; it can be integrated into complete lines and therefore expresses its full potential in interaction with other elements (automatic dosers, multi-head weighers, automatic loading systems). It meets the packaging requirements of food, medical and consumer goods. Advanced HMI with Total Quality Control (TQC) systems, synoptic system for checking and monitoring the desired production standards, Vacuum Performance Analysis, total vacuum control system obtained

🇮🇹 La termoformatrice automatica VKF90 è stata progettata per grandi carichi di produzione e alte capacità produttive; è integrabile in linee complete e pertanto esprime al meglio la sua potenzialità nell'interazione con altri elementi (dosatori automatici, bilance multitestata, sistemi di caricamento automatico). HMI evoluta con sistemi Total Quality Control (TQC), sistema sinottico per la verifica e il monitoraggio degli standard di produzione desiderati, Vacuum Performance Analysis, sistema totale di controllo del vuoto ottenuto sulla macchina sono solo alcune delle sue caratteristiche.



on the machine are just some of its features. This model is able to realise any request by using both linear and perimeter (shaped) cutting systems, depending on the customer's specific requirements. It is therefore possible to completely customise the packaging according to one's needs and preferences.

Questo modello è in grado di realizzare qualsiasi richiesta utilizzando sistemi di taglio sia lineari che perimetrali (sagomati) a seconda delle esigenze specifiche del cliente. È dunque prevista la possibilità di personalizzare completamente la confezione secondo le proprie esigenze e preferenze.

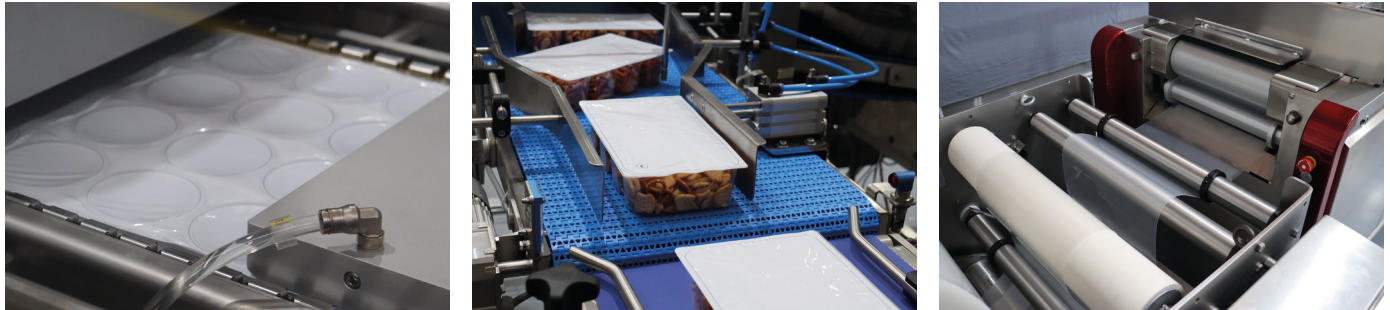

La envasadora automática de termoformado VKF90 está diseñada para grandes cargas de producción y elevadas capacidades de producción; puede integrarse en líneas completas y, por tanto, expresa todo su potencial en interacción con otros elementos (dosificadores automáticos, pesadoras multicabezal, sistemas de carga automática). HMI avanzado con sistemas de Total Quality Control (TQC), sistema sinóptico de control y seguimiento de los estándares de producción deseados, Vacuum Performance Analysys, sistema de control total del vacío obtenido en la máquina son sólo algunas de sus características. Este modelo es capaz de realizar cualquier solicitud utilizando tanto sistemas de corte lineal como perimetral (con forma), en función de las exigencias específicas del cliente. Por lo tanto, es posible personalizar completamente el envasado según las propias necesidades y preferencias.

La machine automatique d'emballage par thermoformage VKF90 est conçue pour des charges et des capacités de production élevées ; elle peut être intégrée dans des lignes complètes et exprime ainsi tout son potentiel en interaction avec d'autres composants (remplisseuses automatiques, peseuses associatives, systèmes de chargement automatique). Le HMI avancé avec les systèmes de Total Quality Control (TQC), le système synoptique de contrôle et de surveillance des normes de production souhaitées, le Vacuum Performance Analysis, le système de contrôle total du vide obtenu sur la machine ne sont que quelques-unes de ses caractéristiques. Ce modèle est en mesure de répondre à toutes les exigences, grâce à l'utilisation de systèmes de coupe linéaires et périmétriques (façonnés), en fonction des besoins spécifiques du client. Il est donc possible de personnaliser complètement l'emballage en fonction des besoins et des préférences.

VKF Line

**Technical data / Dati tecnici / Datos técnico / Données techniques**

**VERIPACK VKF90**

Frame Length / Lunghezza Telaio / Longitud del Cuadro / Longueur du Cadre	from 743 to 2143 cm
Forming Film Width / Fascia / Banda / Bande	622 mm (max.)
Step / Passo / Paso / Étape	1100 mm
Height (Packs) / Altezza (Confezioni) / Altura (Envases) / Taille (Packs)	200 mm (max.)



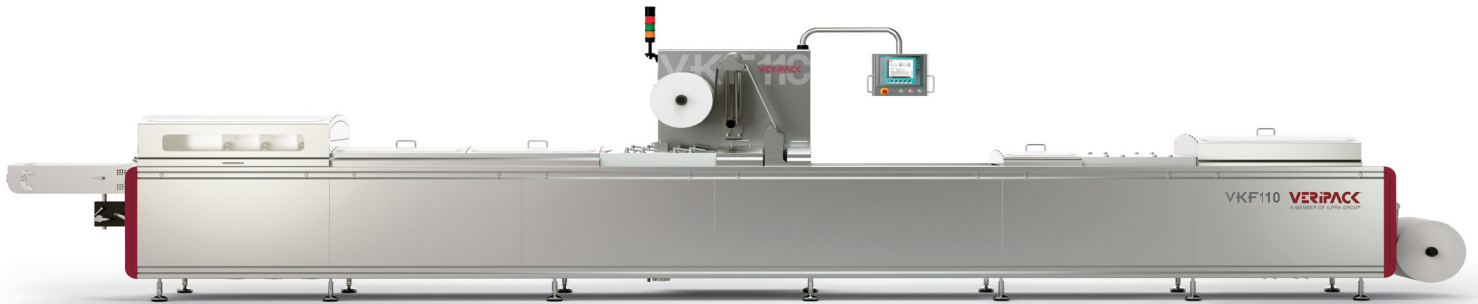

# Veripack VKF110



SEALING



VACUUM



MAP/ATP



SKIN

🇬🇧 Veripack's new flagship, the VKF110 automatic thermoforming packaging machine, is the result of a complex project to provide large production runs with the efficiency they require. Integratable in complete lines, it expresses its full potential in interaction with other elements (automatic dosers, multi-head weighers, automatic loading systems). It meets the packaging requirements of food, medical and consumer goods. With an enlarged loading area, the VKF110 can efficiently keep up with tlarge production.

🇮🇹 Il nuovo fiore all'occhiello di Veripack, la termoformatrice automatica VKF110, nasce da un complesso progetto per offrire a grandi produzioni l'efficienza che necessitano. Integrabile in linee complete esprime al meglio la sua potenzialità nell'interazione con altri elementi (dosatori automatici, bilance multitesta, sistemi di caricamento automatico). Soddisfa le esigenze di confezionamento di prodotti alimentari, medicali e di beni di largo consumo. Con una zona di carico maggiorata, la VKF110 è in grado di stare efficientemente al passo con i tempi di una grande produzione.



This model is capable of producing packaging in the latest generation of plastic materials, such as totally environmentally friendly mono-materials. The VKF110 is the thermoforming packaging machine for those looking for high performance

Questo modello è in grado di realizzare confezioni in materiale plastico di ultima generazione, quali monomateriali totalmente ecosostenibili. La VKF110 è la termoformatrice per chi cerca altissime prestazioni di utilizzo.

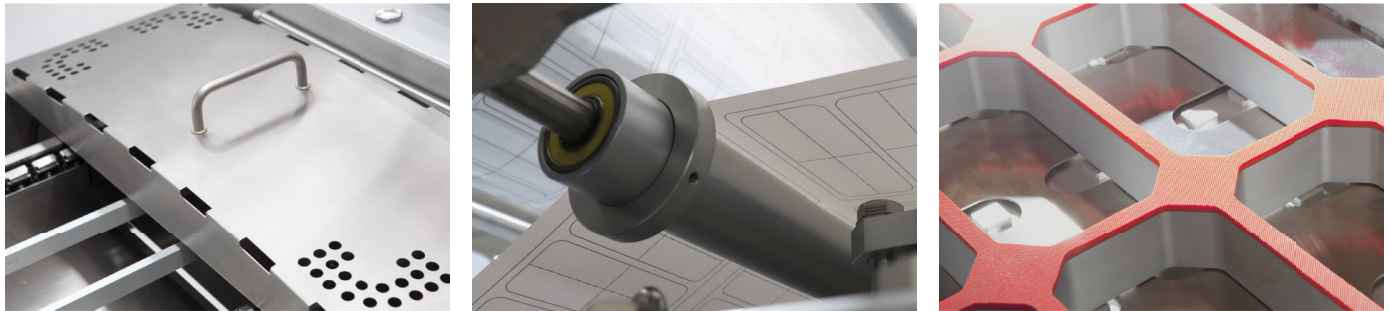

El nuevo buque insignia de Veripack, la termoformadora automática VKF110, es el resultado de un complejo proyecto para dotar a las grandes producciones de la eficacia que requieren. Integrable en líneas completas, despliega todo su potencial en interacción con otros elementos (dosificadores automáticos, pesadoras multicabezal, sistemas de carga automática). Responde a las necesidades de envasado de productos alimentarios, médicos y de consumo. Con una zona de carga ampliada, la VKF110 puede seguir eficazmente el ritmo de la gran producción. Este modelo es capaz de producir envases en materiales plásticos de última generación, como monomateriales totalmente respetuosos con el medio ambiente. La VKF110 es la termoformadora de envases para quienes buscan un alto rendimiento.

Le nouveau fleuron de Veripack, la machine automatique d'emballage par thermoformage VKF110, est le résultat d'un projet complexe visant à fournir aux grandes séries l'efficacité qu'elles requièrent. Intégrable dans des lignes complètes, elle exprime tout son potentiel en interaction avec d'autres éléments (doseurs automatiques, peseuses multi-têtes, systèmes de chargement automatique). Grâce à sa zone de chargement élargie, la VKF110 peut suivre efficacement le rythme d'une production importante. Ce modèle est capable de produire des emballages dans la dernière génération de matériaux plastiques, tels que les mono-matériaux totalement respectueux de l'environnement. La VKF110 est la machine d'emballage par thermoformage idéale pour ceux qui recherchent des performances élevées.

VKF Line

**Technical data / Dati tecnici / Datos técnico / Données techniques**

**VERIPACK VKF110**

Frame Length / Lunghezza Telaio / Longitud del Cuadro / Longueur du Cadre

completely configurable

Forming Film Width / Fascia / Banda / Bande

completely configurable

Step / Passo / Paso / Étape

completely configurable

Height (Packs) / Altezza (Confezioni) / Altura (Envases) / Taille (Packs)

completely configurable







## ACCESSORIES



### CASE PACKER / END OF LINE EQUIPMENT

🇬🇧 Compact solution for storing packages in pre-formed trays (boxes).

🇮🇹 *Soluzione compatta per disporre le confezioni all'interno di vassoi (scatole) pre-formati.*

🇪🇸 Solución compacta para colocar los envases en bandejas preformadas (cajas).

🇫🇷 *Solution compacte pour ranger les contenants dans des cartons préformés.*

### PALLETIZER

🇬🇧 Accessory that can be integrated at the end of the production line for the automatic placing of boxes on

🇮🇹 *Integrabile a valle della linea di produzione: automatizza il posizionamento delle scatole su pallet.*

🇪🇸 Módulo integrable al final de la línea de producción para la colocación automática de cajas sobre palets.

🇫🇷 *Intégré en aval d'une ligne de production, il automatise le placement des cartons sur des palettes.*



### ROBOTIC ISLAND

🇬🇧 It automates the secondary packaging process of the packages using a robotic arm.

🇮🇹 *Automatizza il processo di packaging secondario delle confezioni, tramite un braccio robotizzato.*

🇪🇸 Automatiza el proceso de envasado secundario des los paquetes utilizando un brazo robótico.

🇫🇷 *Cette technologie automatise le processus d'emballage secondaire des emballages à l'aide d'un bras robotisé.*





## METAL DETECTOR SYSTEM

🇬🇧 It detects the presence of any metallic foreign object inside the package, preventing the product from reaching the market.

🇮🇹 *Rileva la presenza di qualsiasi corpo metallico estraneo all'interno della confezione, impedendone l'immissione sul mercato.*

🇪🇸 Detecta la presencia de cualquier material metálico extraño en el interior del envase, impidiendo que el producto llegue al mercado.

🇫🇷 *Détecte la présence de tous corps étranger métallique à l'intérieur du colis, empêchant ainsi sa mise sur le marché.*

## CHECKWEIGHER SYSTEM

🇬🇧 This accessory allows to reject containers whose weight does not comply with the set standards.

🇮🇹 *Permette di scartare i contenitori con un peso non conforme agli standard previsti.*

🇪🇸 Permite descartar los envases cuyo peso no cumple con los estándares exigidos.

🇫🇷 *Cet accessoire permet de rejeter les contenants dont le poids n'est pas conforme aux standards attendus.*

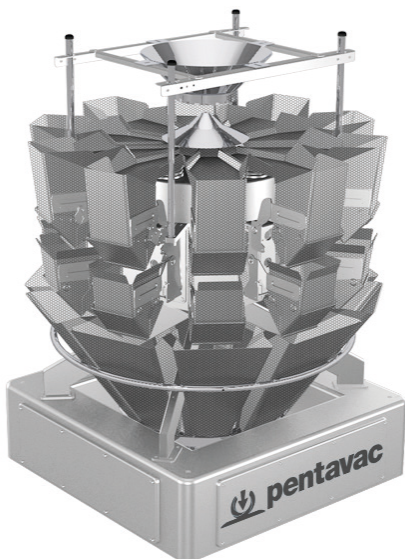

## MULTI-HEAD WEIGHER

🇬🇧 It enables solid and dry products to be dosed as a replacement for, or in combination with the standard doser.

🇮🇹 *Permette di dosare prodotti solidi e secchi in sostituzione, o in abbinamento, al dosatore standard.*

🇪🇸 Permite la dosificación de productos sólidos y secos en sustitución o en combinación con el dosificador estándar.

🇫🇷 *Il permet de doser des produits solides et secs en remplacement ou en combinaison avec le doseur standard.*

MORE THAN MACHINERY

